



Мінна безпека

у реаліях сьогодення

Потенційно-небезпечні території України, які можуть містити вибухонебезпечні предмети (ВНП), як наслідок широкомасштабної агресії з боку Російської Федерації. Існує нагальна потреба в гуманітарному розмінуванні цих територій.

Асоціація
Спеців
України



Ukrainian
Deminers
Association

Історичні аспекти



Розроблено експертною групою Асоціації спеців України у відповідності до IMAS 08.10

Історичні аспекти

ВИКОНАННЯ ЗАХОДІВ РОЗМІНУВАННЯ ПІДРОЗДІЛАМИ ЗБРОЙНИХ СИЛ УКРАЇНИ

	2014 р.	2015 р.	2016 р.	2017 р.	2018 р.	2019 р. (01.01-31.10)	ВСЬОГО
Перевірено територій, га	158	1159	744	1178	425	990	4654
Перевірено доріг, км	32	62	163	896	203	296	1652
Виявлено та знешкоджено ВВП, шт.	1300	85700	42000	40000	73000	24885	266885

1945

2014



266885

Факти на сьогодні..

Україна увійшла в п'ятірку країн світу з найбільшим забрудненням території мінами та вибухонебезпечними залишками війни (ВЗВ) за даними опублікованими в 2017 році..



Кількість забруднених територій змінилась з 10 % до 44 %

Мінна загроза: щодесята жертва підривів — дитина (протягом 2014-2019 років загинуло понад 2000 осіб)

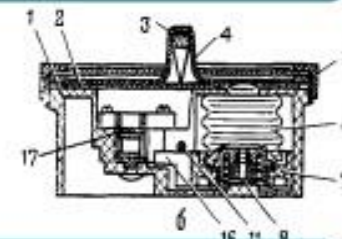

Протягом 2014-2019 років знищено 430 000 ВВП (за даними ЗСУ)

Досвід країн з мінною проблематикою вказує на те, що 1 рік бойових дій потребує 10 років розмінування. Можна порахувати, скільки потрібно нашій країні часу для того, щоб очистити всі території від ВВП.

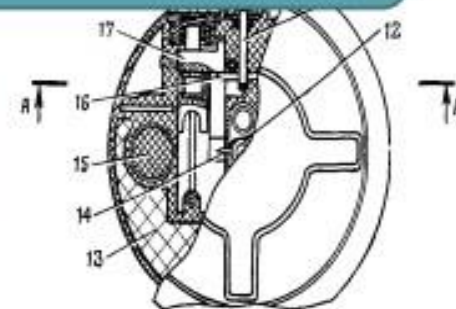

МІЖНАРОДНА ПРАВОВА ОСНОВА

Міжнародні стандарти протимінної діяльності (МСПМД/IMAS) спираються на три головні угоди міжнародного права, що розглядають питання наземних мін та ВНП

2004

Конвенція про заборону або обмеження застосування конкретних видів звичайної зброї (КНЗ) 1980 р.

2005

Конвенція про заборону застосування, накопичення запасів, виробництва і передачі протипіхотних мін та про їхнє знищення

2008

Конвенція про касетні боеприпаси від 2008 р. (CCM)





ЗАКОНОДАВСТВО УКРАЇНИ

З МІННОЇ БЕЗПЕКИ

Закон України №2642-VIII
«Про протимінну діяльність
в Україні» від 01.01.2021 р.

<https://zakon.rada.gov.ua/laws/show/2642-19#Text>

**ПОСТАНОВА
КАБІНЕТУ МІНІСТРІВ УКРАЇНИ**
від 17 квітня
2019 р. № 372

**Про
затвердження Правил
позначення небезпек,
пов'язаних з мінами та
вибухонебезпечними
предметами - наслідками війни**



Протимінна діяльність
(ПМД) та її складові

Розмінування (гуманітарне розмінування)

Надання допомоги постраждалим особам та здійснення заходів щодо їх реабілітації

Знищення надлишкових боєприпасів, боєприпасів непридатних для подальшого використання та зберігання, а також боєприпасів, що підлягають знищенню відповідно до міжнародних зобов'язань

Агітаційно-просвітницька робота щодо незастосування протипіхотних мін

Інформування про небезпеки від ВВП та навчання з попередження ризикам, пов'язаним із вибухонебезпечними предметами



**ЗА ТАКТИЧНИМ ПРИЗНАЧЕННЯМ
МІНИ ПОДІЛЯЮТЬСЯ НА:**

- **ПРОТИПІХОТНІ;**
- **ПРОТИТРАНСПОРТНІ.**



ЗА СТУПЕНЕМ НЕБЕЗПЕКИ:

- **ТАКІ, ЩО ЗНЕСКОДЖУЮТЬСЯ;**
- **ТАКІ, ЩО НЕ ЗНЕСКОДЖУЮТЬСЯ.**

**УВАГА!
ВСІ МІНИ Є ВКРАЙ
НЕБЕЗПЕЧНИМИ!**

ПРОТИПІХОТНІ МІНИ ПМН-2, ПМН-4

Міна протипіхотна фугасна натискного дії.

Призначена для виведення з ладу особового складу супротивника.

Поразка людині завдається за рахунок руйнування нижньої частини ноги (стопа) при вибуху заряду міни в момент наступання ногою на датчик мети (чорний хрестоподібний виступ на верхній площині) міни.



ОЗМ-72

протипіхотна вистрибуюча
осколкова міна кругового ураження
(в просторіччі — «міна-жаба»)
Була розроблена в СРСР.
Розшифровується як — осколкова
загороджувальна міна.



ПЕЛЮСТКА ПФМ-1С

Використовується для мінування місцевості проти живої сили ворога. Це протипіхотна міна нажимної дії. Протипіхотна міна "Пелюстка" встановлюється виключно методом дистанційного мінування на ґрунт. Це елемент касетної бомби.



ПРОТИТАНКОВА МІНА ТМ - 57

Це протитанковий боєприпас з металевим корпусом, який зазвичай встановлюють у ґрунти або на поверхні землі.

Може спрацювати від натискання вагою понад 120 кг.





Сумно, але це факт

**УКРАЇНА У 2016 РОЦІ ЗАЙНЯЛА 1-Е
МІСЦЕ У СВІТІ ЗА КІЛЬКІСТЮ ЖЕРТВ
ВІД ПРОТИТРАНСПОРТНИХ МІН**

Питання:
Назвіть
будь ласка
вибухо-
небезпечні
предмети?

Обережно! Вибухонебезпечні предмети

Стандартні: боєприпаси, які мають схожі контури та зовнішній вигляд з боєприпасами свого типа.



Артилерійські снаряди



Протипіхотні та протитанкові міни



Авіаційні бомби



Протитанкова граната



Ручна граната



Мінометний снаряд

Питання:
Назвіть
саморобні
вибухо-
небезпечні
предмети?

Саморобні: Вибухові пристрої виготовлені з підручних засобів які маскують під звичайні побутові предмети.

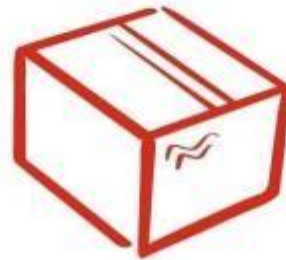

Посилання



Дитяча іграшка

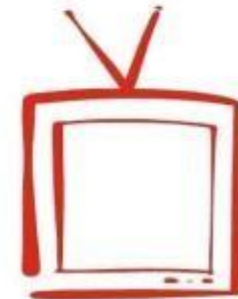

Побутова техніка



Чотири золоті правила безпеки

Якщо
знайшли
підозрілий
предмет



Не панікуй



Не чіпай!



Не підходь!

101

Зателефонуй 101

ПРАВИЛА ПОВЕДІНКИ ПРИ ВИЯВЛЕННІ ВИБУХОНЕБЕЗПЕЧНИХ ПРЕДМЕТІВ



НЕ ТОРКАТИСЯ
ВИБУХОНЕБЕЗПЕЧНОГО
ПРЕДМЕТУ



НЕГАЙНО ПРОІНФОРМУВАТИ
ПРО ЗНАХІDKУ
В СЛУЖБУ ПОРЯТКУНКУ
ЗА ТЕЛ. 101

НЕ ПЕРЕСУВАТИ,
НЕ ПІДНІМАТИ
НЕБЕЗПЕЧНІ ПРЕДМЕТИ



ПРИ МОЖЛИВОСТІ ОГОРОДИТИ
НЕБЕЗПЕЧНЕ МІСЦЕ АБО
ВСТАНОВИТИ
ПОПЕРЕДЖУВАЛЬНІ ЗНАКИ



НЕ НАГРІВАТИ, НЕ НАКРИВАТИ
ВИБУХОНЕБЕЗПЕЧНІ
ПРЕДМЕТИ



СПОВІСТИТИ ОТОЧУЮЧИХ
ПРО НЕБЕЗПЕКУ

ПРИПИНИТИ БУДЬ-ЯКІ
РОБОТИ БІЛЯ
ВИБУХОНЕБЕЗПЕЧНОГО
ПРЕДМЕТУ



НЕ ДОПУСКАТИ СТОРОННІХ
ОСІБ В НЕБЕЗПЕЧНИЙ
РАЙОН



▮ **Правила поведінки при виявленні вибухонебезпечних предметів**

▮ У разі знаходження вибухонебезпечного пристрою
ЗАБОРОНЕНО:

▮ -наближатися до предмета;

▮ -пересувати його або брати до рук; -розряджати, кидати, вдаряти по ньому;

▮ -розпалювати поряд багаття або кидати до нього предмет;

▮ -приносити предмет додому, у двір, до школи.

▮ Необхідно негайно повідомити поліцію, службу з надзвичайних ситуацій або дорослих про знахідку!

▮ В сучасних умовах , іноді не можна телефонувати із-за можливого детонування невідомого предмета